

LANGLO

SKAPER LØSNINGER

MONTERINGSVEILEDNING SOFTCLOSE

Gir skyvedørene en kontrollert og dempet lukning.
Softclose enhet "RØD" brukes på dører med vekt 15-35 kg. Softclose enhet "GRÅ" brukes på dører med vekt 0-15 kg.
Informasjon om vekt på bestilte dører, se beskrivelse på pakkseddel ved varelevering.

1. MONTERING AV SOFTCLOSE - TITAN/ SAFIR:

Softclose enhet "RØD" brukes på dører med vekt 15-35 kg.
Softclose enhet "GRÅ" brukes på dører med vekt 0-15 kg.
Informasjon om vekt på bestilte dører, se beskrivelse på pakkseddel ved varelevering.

Fjern hjulbeslag fra enden som skal slå mot vegg/ sidevegg i skyvedørens topp-profil.
Sett skrue tilbake i samme posisjon og stram.

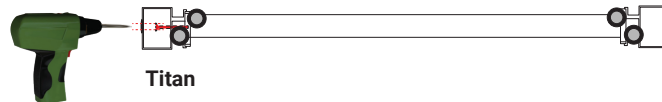
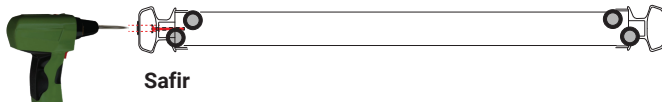
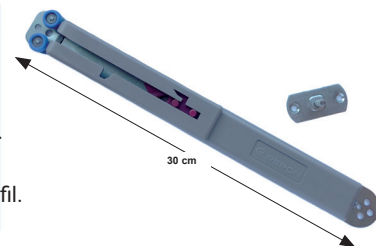

Plasser medfølgende plastbrikker (2 stk.) i dørens topp-profil mot den enden av døren som skal slå mot vegg/sidevegg. Press brikkene på plass, evt. slå de forsiktig på plass.

Plasser deretter softclose demperen opp på brikkene og skru fast med medfølgende skruer. 1 stk 3,5 x 9,5 linse skrues gjennom hver side på softclose enheten og det ytterste hullet på hver plastbrikke.

Avstand fra ytterkant av dør til senter av skruhull på softclosen må være 5,5 cm.

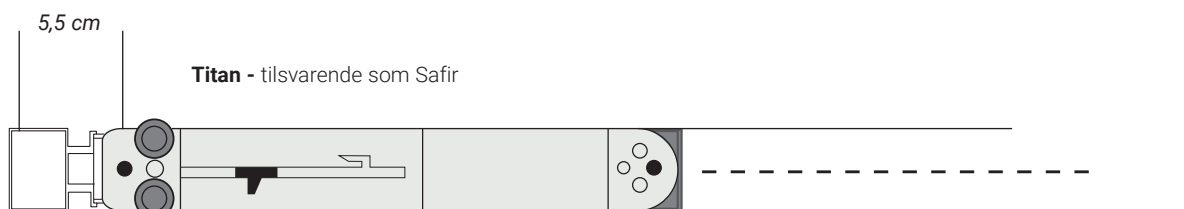
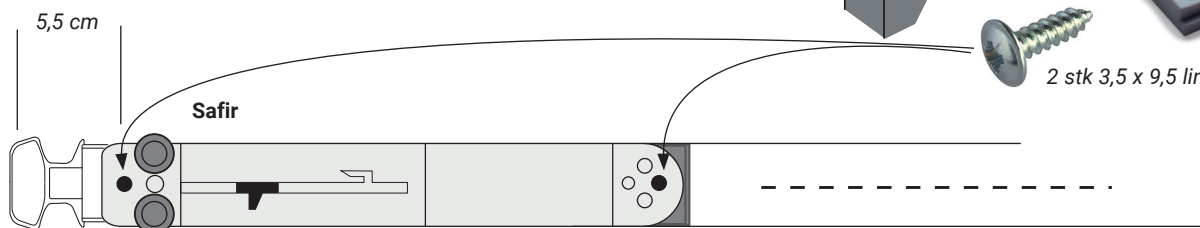
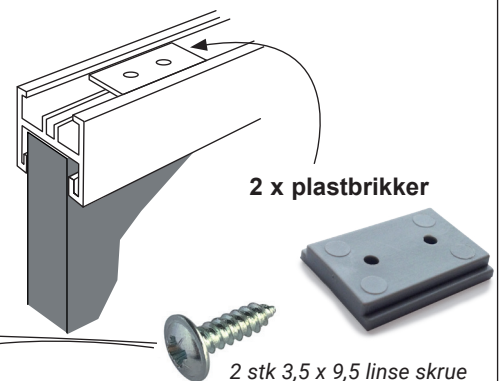

2. MONTERING AV SOFTCLOSE - TOPPAZ:

Softclose enhet "RØD" brukes på dører med vekt 15-35 kg.

Softclose enhet "GRÅ" brukes på dører med vekt 0-15 kg.

Informasjon om vekt på bestilte dører, se beskrivelse på pakkseddel ved varelevering.

Fjern hjulbeslag fra enden som skal slå mot vegg/ sidevegg i skyvedørens topp-profil.
Sett skrue tilbake i samme posisjon og stram.

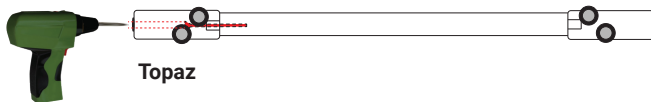
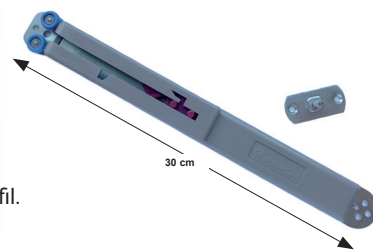

Skru fast softclose demperen på topp-profilen av skyvedøren i den enden som skal slå mot vegg/ sidevegg med medfølgende skruer (2 stk skruer).

Avstand fra ytterkant av dør inn til hjulene på softclosen skal være 5,5 cm.

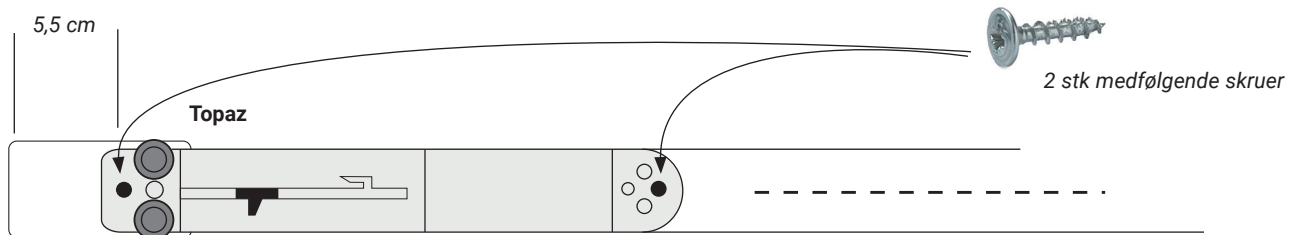

OBS! Pass på at softclose enheten plasseres symmetrisk (hjulene må som minimum stikke ut fra dørrammen på begge sider).

3. Før dørene settes på plass på skinnen vær sikker på at softclosen er "armert", dvs. den røde/grå innvendige armen skal være plassert i hakket som ligger nærmest hjulene.

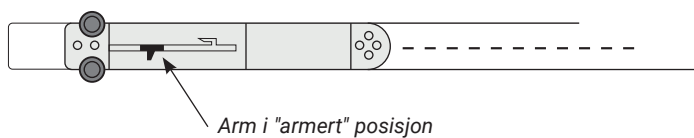

SOFTCLOSE KLARGJØRING AV SKINNER

4. Merk av SENTRISK i toppskinnen i henhold til skissen nedenfor, benytt 3 mm bor. Fremgangsmetoden gjelder for dører med softclose som skal stå mot vegg/ sidevegg.

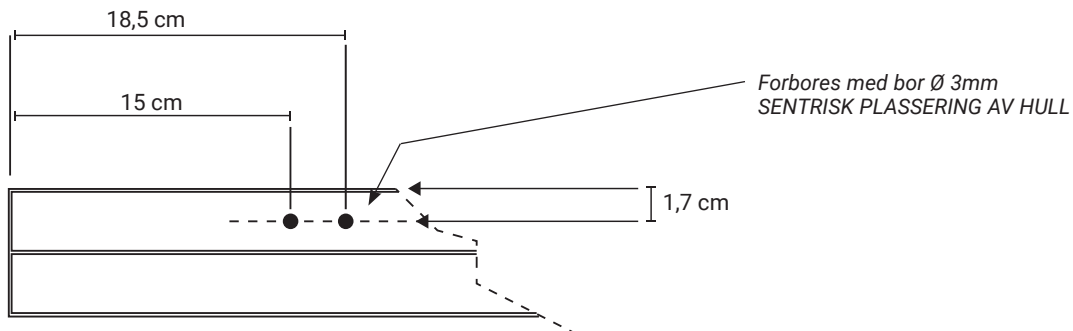

5. Fjern papiret på den 2-sidige tapen og plasser mottakerenheten mot de forborede hullene i toppskinnen for softclose. Skru fast skruen i det sirkulære hullet, men ikke overstram. Avvent med skruen i slissen inntil punkt 11 er gjennomført.

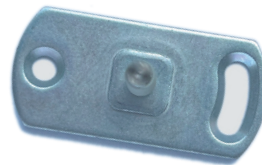

3,5 x 12 senkskrue

6. Sett på plass døren i sporet der mottakerenheten ble montert. Pass på at døren ikke kommer i konflikt med mottakerenheten. Skyv deretter døren med armert softclose enhet mot mottakerenheten. Juster ved behov ved å benytte justeringsmulighetene i slissen på mottakerenheten. Se punkt 3.

7. a)

For montering av softclose på dører som ikke slår mot vegg/ sidevegg, så settes døren i ønsket posisjon på skinnene. Merk deretter av i toppskinnen posisjonen til den enden av døren hvor døren med softclose skal stoppe. (A)

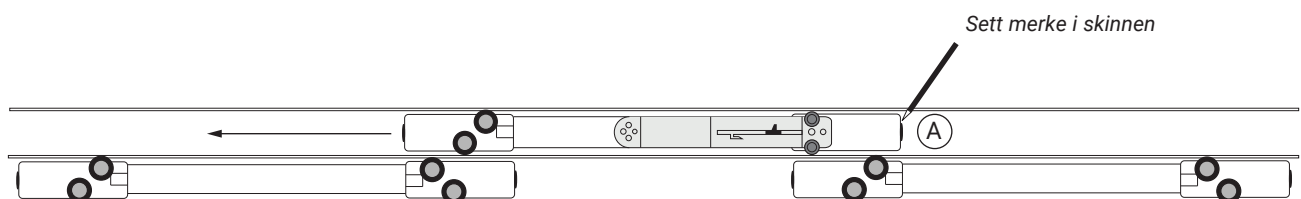

SETT OVENFRA

7. b)

Skyv døren til sides og sett deretter to nye merker 15 cm og 18,5 cm fra merket i toppskinnen og sentrisk i den retningen døren skal bevege seg. Forbor med 3 mm bor og følg deretter punkt 4, 5 og 6 ovenfor som beskriver med montering av mottakerenhet i toppskinnen.

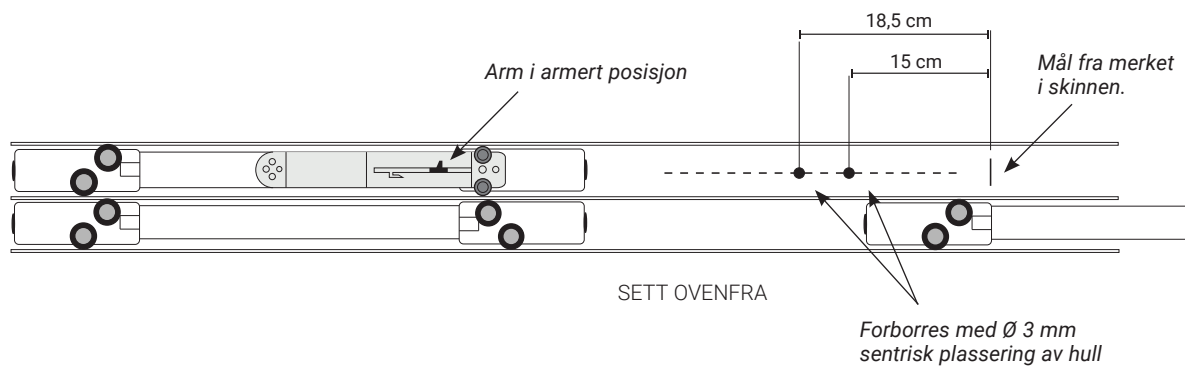

NB! Vær oppmerksom på at skyvedører i parkert stilling som ikke har kontakt med vegg/ sidevegg kun kan beveges til en side med softclose. Et godt alternativ til softclose er å benytte dørposisjonering, ref. egen monteringsveiledning for skyvedører, som gir mulighet for at dørene kan beveges i begge retninger.